

ABD PRO



NOTICE BALANCE MODÈLE

VW-L

FABRICANT, DISTRIBUTEUR ET RÉPARATEUR DE BALANCES

9 ALLÉE DES EPINETTES ZI NORD 77200 TORCY - TEL : 01 60 05 90 35 - MAIL : CONTACT@PMCMILLIOT.FR



Balance VW-L Notice d'utilisation



ABD PRO une marque de PMC MILLIOT

FABRICANT, DISTRIBUTEUR ET RÉPARATEUR DE BALANCES

9 Allée des épinettes ZI NORD 77200 Torcy – TEL : 01 60 05 90 35 – MAIL : contact@pmcmilliot.fr

SOMMAIRE

1. PRÉCAUTIONS	- 2 -
2. DESCRIPTION DU PRODUIT	- 3 -
2.1 Général	- 3 -
3. INSTALLATION	- 4 -
3.1 Déballage	- 4 -
3.2 Démontage du verrou de transport	- 4 -
3.3 Installation de la plate-forme	- 4 -
3.4 Nivellement	- 4 -
3.5 Installation du poteau	- 4 -
3.6 Installation de l'indicateur	- 5 -
3.7 Connexion électrique	- 5 -
3.8 Fonctionnement sur batterie rechargeable	- 5 -
3.9 Connexions de la cellule de pesée.	- 6 -
4. FONCTION AFFICHAGE ET TOUCHES	- 7 -
4.1 Tableau des touches	- 7 -
4.2 Description de l'indication	- 8 -
5. FONCTIONNEMENT	- 9 -
5.1 Mise en marche / arrêt	- 9 -
5.2 Remise à zéro	- 9 -
5.3 Utilisation de la tare	- 9 -
5.4 Sélectionner l'unité de pesée	- 10 -
5.5 Pesage de contrôle et comptage de contrôle	- 10 -
5.5.1 Régler le mode de pesage de contrôle et de comptage	- 11 -
5.5.2 Réglage des limites pour le poids cible	- 11 -
5.5.3 Réglage des limites pour la quantité cible	- 12 -
5.6 Accumulation	- 13 -
5.6.1 Fonctionnement d'accumulation	- 13 -
5.6.2 Rappel de mémoire	- 13 -
5.6.3 Effacement de la mémoire	- 13 -
5.7 Comptage des pièces	- 14 -
5.7.1 Accéder au mode de comptage de pièces	- 14 -
5.7.2 Opération de comptage de pièces	- 14 -
5.7.3 Quitter le mode de comptage de pièces	- 14 -

ABD PRO une marque de PMC MILLIOT

FABRICANT, DISTRIBUTEUR ET RÉPARATEUR DE BALANCES

9 Allée des epinettes ZI NORD 77200 Torcy – TEL : 01 60 05 90 35 – MAIL : contact@pmcmilliot.fr

SOMMAIRE



5.8 Pesage en mouvement	- 14 -
5.8.1 Entrer en mode de pesée en mouvement	- 14 -
5.8.2 Opération de pesée en mouvement	- 15 -
5.8.3 Quitter le mode de pesée en mouvement	- 15 -
5.9 Fonction de veille automatique	- 15 -
5.10 Réglage de la luminance des LED	- 16 -
5.11 Vérification des comptes internes	- 16 -
5.12 Réglage de la gravité locale	- 16 -
6. PARAMÈTRES	- 18 -
6.1 RÉGLAGE DES PARAMÈTRES	- 18 -
6.2 BLOC DE MENU	- 18 -
7. ÉTALONNAGE	- 20 -
8. SORTIE RS-232	- 22 -
8.1 Spécifications	- 22 -
8.2 RS-232 (connecteur de type D 9 broches)	- 22 -
8.3 Protocole de sortie continue	- 22 -
8.4 Format d'impression	- 22 -
9. DONNÉES TECHNIQUES	- 23 -
9.1 Spécifications générales	- 23 -
9.2 Dimension globale	- 23 -
10. CODES D'ERREUR	- 25 -

ABD PRO une marque de PMC MILLIOT

FABRICANT, DISTRIBUTEUR ET RÉPARATEUR DE BALANCES

9 Allée des epinettes ZI NORD 77200 Torcy – TEL : 01 60 05 90 35 – MAIL : contact@pmcmilliot.fr

1. PRÉCAUTIONS

	 AVERTISSEMENT
	<p>DÉBRANCHEZ TOUTE L'ALIMENTATION DE CET APPAREIL AVANT D'INSTALLER, DE NETTOYER OU DE RÉPARER. LE NON-RESPECT DE CES INSTRUCTIONS POURRAIT ENTRAÎNER DES DOMMAGES À L'APPAREIL.</p>

 MISE EN GARDE
<ul style="list-style-type: none">• Autoriser uniquement des personnes qualifiées à entretenir l'instrument• Avant de connecter ou de déconnecter des composants, coupez l'alimentation.• Le non-respect de ces précautions pourrait entraîner des blessures corporelles ou des dommages ou destruction de l'équipement.



- L'indicateur de pesage est un instrument électronique de précision, manipulez-le avec soin.
- N'installez pas la balance à la lumière directe du soleil.
Vérifiez que la tension locale et le type de prise correspondent à la balance.
- N'utilisez que l'adaptateur d'origine, d'autres pourraient endommager la balance. Cet instrument doit être installé près d'une prise de courant facilement accessible.
- Évitez les sources d'alimentation instables. Ne pas utiliser à proximité de gros utilisateurs d'électricité tels que des équipements de soudage ou de gros moteurs.
Évitez les changements brusques de température, les vibrations, le vent et l'eau. Évitez les bruits RF intenses.
- Gardez l'indicateur propre

ABD PRO une marque de PMC MILLIOT

FABRICANT, DISTRIBUTEUR ET RÉPARATEUR DE BALANCES

2. DESCRIPTION DU PRODUIT

2.1 Général

- La plate-forme de la série VW-L amplifie les signaux d'une cellule de pesée, les convertit en données numériques et les affiche sous forme de valeur de masse.
- La plate-forme convient au pesage général ou aux applications plus spécialisées telles que le pesage de contrôle, le comptage de pièces, le pesage en mouvement et les applications d'accumulation.
- On peut connecter l'indicateur à une imprimante ou à un PC. Affichage LED à chiffres de 52 mm de haut
- Il existe 3 tailles de plate-forme respectivement 300x400; 400x500; 500x600mm

2.2 Vue d'ensemble



1. Affichage du poids
2. Vérifier l'indicateur de pesage
3. Clavier
4. Support d'indicateur
5. Poteau en acier inoxydable
6. Plateforme
7. Pied de nivellement réglable
8. Port RS232
9. Connecteur de cellule de charge
10. Base de support de rail de guidage
11. Fin de la prise de l'adaptateur secteur de la base 2
- 12.

ABD PRO une marque de PMC MILLIOT

FABRICANT, DISTRIBUTEUR ET RÉPARATEUR DE BALANCES

9 Allée des épinettes ZI NORD 77200 Torcy – TEL : 01 60 05 90 35 – MAIL : contact@pmcmilliot.fr

3. INSTALLATION

3.1 Déballage

Lorsque vous recevez la balance, inspectez-la pour vous assurer qu'elle n'est pas endommagée et que toutes les pièces sont incluses:

- Retirez la balance du carton.
- Retirez le revêtement protecteur. Conservez l'emballage et utilisez-le si vous devez transporter la balance ultérieurement.
- Inspectez l'indicateur pour détecter tout dommage.
- Assurez-vous que tous les composants sont inclus.
 1. Indicateur
 2. Adaptateur
 3. Support mural de l'indicateur (en option)
 4. Support d'indicateur

3.2 Retrait du verrou de transport

- Le cas échéant retirez la vis de transport du bas de la base de la balance

3.3 Installation de la plate-forme

- Retirez le revêtement protecteur de la plate-forme de la balance.
- Placez la balance sur une surface plane
- Placez la plate-forme sur le dessus de la base de la balance.

3.4 Nivellement

- La balance est équipée d'un indicateur de niveau situé à l'arrière de la balance sur le support de base.

Utilisez les pieds de nivellement réglables situés en bas de la balance jusqu'à ce que la bulle apparaisse au centre de l'indicateur.

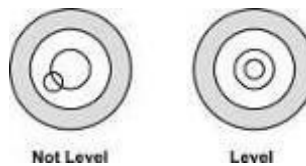

3.5 Installation du poteau

- Dévissez le boulon de carrosserie et les vis du poteau et détachez le support de support du poteau.
- Desserrez deux vis de réglage sur le support de base
- Insérez le poteau dans le support de base. Assurez-vous que le poteau repose sur le bas du support de base.
- Tirez le câble de l'écran jusqu'au bout du poteau pour qu'il n'y ait pas de jeu sous la plate-forme. Fixez le poteau
- avec les vis de réglage et le boulon à tête creuse

ABD PRO une marque de PMC MILLIOT

FABRICANT, DISTRIBUTEUR ET RÉPARATEUR DE BALANCES

Notice d'utilisation balance pèse-colis VW-L

3.6 Installation de l'indicateur

- Insérez l'indicateur avec le support dans le poteau
- Fixez la vis pour serrer l'indicateur avec le support
- Connectez le câble de la cellule de charge de la plate-forme au connecteur de l'indicateur. Le connecteur se trouve à l'arrière de l'indicateur.
- Inclinez l'affichage à la position souhaitée avec la molette de réglage

3.7 Connexion électrique

- Connectez la broche de l'adaptateur à la prise de l'adaptateur d'indicateur. La prise de l'adaptateur se trouve à l'arrière de l'indicateur.
- L'adaptateur se connecte à votre prise d'alimentation. La plate-forme de pesage doit être installée à proximité d'une prise de courant facilement accessible avec un contact de protection terre / terre.

3.8 Fonctionnement sur batterie rechargeable

Remarque: veuillez charger la batterie avant d'utiliser la balance pour la première fois.

- Le symbole  sur le côté gauche de l'affichage du poids indique que la batterie est en train de se décharger
- Il reste environ 30 minutes d'utilisation de l'instrument; ensuite, il s'éteindra automatiquement.
- Utilisez le chargeur de batterie fourni pour charger la batterie.

3.8.1 Charger la batterie

- Avant la première utilisation, la batterie doit être chargée en la connectant au secteur pendant au moins 5 heures.
- Lorsque la balance est branchée sur le secteur, la batterie interne est rechargée.
- Vérifiez que la prise de courant CA est correctement protégée.
- Sur le côté gauche de l'affichage du poids, il y a une LED de charge pour indiquer l'état de charge de la batterie
- L'état de charge de la batterie rechargeable est indiqué par l'affichage LED.
 - Rouge: chargement de la batterie de stockage
 - Vert: la batterie rechargeable est complètement chargée

3.8.2 Maintenance de la batterie

- N'utilisez aucun autre type d'adaptateur secteur que celui fourni avec la balance.
- La batterie de recharge doit être remplacée tous les trois mois lorsqu'elle n'est pas utilisée.
- Si la balance n'est pas utilisée pendant une période prolongée, retirez la batterie pour éviter les fuites.
- Stockez la batterie dans un sac ou une boîte scellée dans un environnement sec et tempéré.

ABD PRO une marque de PMC MILLIOT

FABRICANT, DISTRIBUTEUR ET RÉPARATEUR DE BALANCES

9 Allée des épinettes ZI NORD 77200 Torcy – TEL : 01 60 05 90 35 – MAIL : contact@pmcmilliot.fr

Notice d'utilisation balance pèse-colis VW-L

3.9 Connexions de la cellule de pesée

- Connectez les câbles de la cellule de pesée au terminal comme illustré ci-dessous.

Épingle	Lien
Signal de la broche 1 +	
Signal de la broche 2 -	
Bouclier de la broche 3	
Broche 4 Exc -	
Broche 5 Exc +	

- On peut connecter quatre cellules de charge de 350 ohms. La
- tension d'entraînement de la cellule de charge est de 3,3 V CC \pm 5%

ABD PRO une marque de PMC MILLIOT

FABRICANT, DISTRIBUTEUR ET RÉPARATEUR DE BALANCES

4. FONCTION AFFICHAGE ET TOUCHES

4.1 CLAVIER

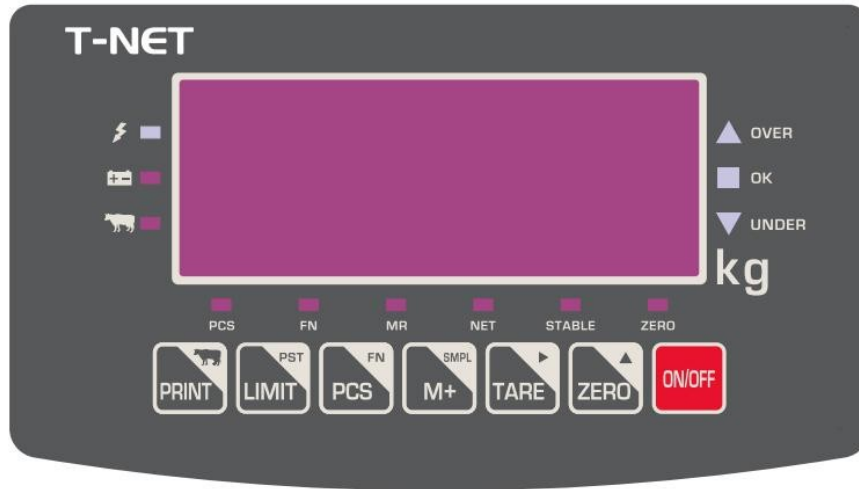

Touches	La description
	Touche marche / arrêt, utilisée pour allumer ou éteindre la balance.
	1) Touche zéro, utilisée pour effacer et remettre à zéro l'affichage. 2) Touche d'incrémentatation de valeur. Utilisé pour changer la valeur numérique sélectionnée.
	1) Touche de tare, utilisée pour exécuter une fonction de tare, soustraire des poids. 2) Pour changer l'option de menu dans le réglage du menu 3) Touche fléchée droite. Utilisé pour déplacer le chiffre vers la droite.
	1) Touche d'accumulation. Utilisé pour entrer et afficher les poids accumulés en mémoire 2) Touche de rappel de mémoire, affiche les valeurs stockées dans la mémoire 3) Utilisé pour accéder au menu, au sous-menu et aux réglages sélectionnés.
	1) Touche de comptage. Utilisé pour entrer l'opération de comptage. 2) Touche du menu de configuration Maintenez la touche enfoncée pour accéder au menu de configuration
	1) Touche de limite, utilisée pour entrer en mode de pesée de contrôle 2) Maintenez la touche enfoncée avec la touche ON / OFF pour accéder au mode d'étalonnage 3) Touche ESC. Utilisé pour quitter le menu de configuration.
	1) Touche d'impression, utilisée pour envoyer les données à l'imprimante ou au PC 2) Maintenez la touche enfoncée pour accéder au mode de pesée en mouvement



ABD PRO une marque de PMC MILLIOT

FABRICANT, DISTRIBUTEUR ET RÉPARATEUR DE BALANCES

9 Allée des epinettes ZI NORD 77200 Torcy – TEL : 01 60 05 90 35 – MAIL : contact@pmcmilliot.fr

Notice d'utilisation balance pèse-colis VW-L

4.2 Description de l'indication

	Indicateur de charge, indique l'état de charge de la batterie.
	Indicateur de batterie. Indique que la batterie est faible et doit être rechargée.
	Indicateur de pesée en mouvement . Indique que la balance est en mode de pesée en mouvement.
HI	Indicateur de limites. Indique les limites haute-basse de pesée et de comptage.
O K	
LO	
PCS	Indicateur de mode de comptage. Indique que la balance est en mode de comptage.
FN	Indicateur de réglage du menu Indique que la balance est en mode réglage
M	Indicateur d'accumulation Indique que la balance est en mode accumulation
NET	Indicateur net. Indique que la balance affiche le poids net.
STABLE	Indicateur stable. Indique que le poids de la balance est stable.
ZÉRO	Indicateur de zéro Indique que la graduation est à zéro.
kg	Indique l'unité de mesure utilisée (kilogrammes)

ABD PRO une marque de PMC MILLIOT

FABRICANT, DISTRIBUTEUR ET RÉPARATEUR DE BALANCES

5. FONCTIONNEMENT

Démarrage initial

Un temps de préchauffage de 15 minutes stabilise les valeurs mesurées après la mise en marche.

5.1 Mise en marche / arrêt

- Allumez l'indicateur en appuyant sur la touche et commencera l'auto-vérification.



L'écran affichera la version de la balance

Après l'auto-vérification, l'affichage reviendra au mode de pesage normal.

- Pour éteindre la balance, appuyez sur



à nouveau.

5.2 Remise à zéro

Votre instrument de pesage peut indiquer une valeur différente de zéro alors qu'il n'y a aucune charge sur le plateau de pesée. Vous pouvez dans ce cas remettre l'afficheur à zéro en appuyant sur la touche



Assurez vous bien ensuite que l'afficheur indique zéro.

5.3 Utilisation de la tare

Le poids de n'importe quel récipient peut être taré en appuyant sur



pour qu'ensuite lors

d'une pesée ultérieure ce soit bien le poids net de l'objet pesé qui s'affiche.

Tarage d'un conteneur

- Chargez le conteneur sur la plate-forme.

- Pressez  Le zéro s'affiche et la tare est soustraite. L'indicateur indique NET

Retirez le poids de la plate-forme. Le poids taré est affiché. Il ne peut définir qu'une seule valeur de tare. Il sera

- affiché avec une valeur négative.

Muti-tare

- Chargez le poids sur la plate-forme.

- pressez  Le Zéro s'affiche et la tare est soustraite. Et l'indicateur NET est allumé

ABD PRO une marque de PMC MILLIOT

FABRICANT, DISTRIBUTEUR ET RÉPARATEUR DE BALANCES

9 Allée des epinettes ZI NORD 77200 Torcy – TEL : 01 60 05 90 35 – MAIL : contact@pmcmilliot.fr

Notice d'utilisation balance pèse-colis VW-L

- Chargez un autre poids sur la plate-forme.

- pressez  Le zéro s'affiche et la tare est soustraite. L'indicateur affiche NET et TARE
- Retirez le poids de la plate-forme, le poids total taré est affiché. Il sera affiché avec une valeur négative.

Effacement de la tare





- Pour effacer la valeur de tare, retirez la charge de la plate-forme

- pressez  Le zéro s'affiche, l'indicateur NET est éteint le poids de tare est effacé.

5.4 Sélectionner les unités de pesage



L'unité de pesée par défaut est le kg, si vous souhaitez passer au pesage en lb, veuillez accéder au menu de configuration pour sélectionner l'unité de pesage.

Opération:

- Tenir  3 secondes pour accéder au réglage du menu en mode de pesage normal, l'affichage sera "U KG".
- pressez  pour sélectionner l'unité de pesée lb, l'affichage sera " U lb "
- pressez  pour confirmer la sélection
- pressez  pour quitter le mode de pesage normal
- Ensuite, vous pouvez peser en mode lb

5.5 Pesage de contrôle et comptage de contrôle

On peut définir une limite supérieure ou inférieure lors du pesage ou du comptage avec la plage de limites. Pendant les contrôles de limites, le dépassement d'une valeur limite supérieure ou inférieure sera signalé par une alarme sonore.

- Pour activer la fonction de pesage de contrôle ou de comptage, appuyez sur  en mode normal pesage ou de comptage, l'écran sera lim-on.
- Pour désactiver la fonction de pesage de contrôle ou de comptage, appuyez à nouveau sur le mode de pesage ou de comptage, l'écran sera lim-of. 



ABD PRO une marque de PMC MILLIOT

FABRICANT, DISTRIBUTEUR ET RÉPARATEUR DE BALANCES

Notice d'utilisation balance pèse-colis VW-L

Remarque: le pesage ou le comptage de contrôle n'est disponible que lorsque le poids est supérieur à 20d

5.5.1 Régler le mode de pesée de contrôle et de comptage

- Tenir  3 secondes en mode de pesage normal, l'affichage sera affiché HI
- pressez  pour sélectionner le mode de pesage et de comptage de contrôle
(HI / LOW / INSIDE / OTSIDE)
- pressez  pour confirmer

Vérifier le mode	La description
INSIDE	<ol style="list-style-type: none">1. Le poids est dans les limites. un bip retentit et l'indicateur affiche OK2. Le poids est inférieur aux limites inférieures. L'indication UNDER s'allume sur l'écran.3. Le poids dépasse les limites supérieures. L'indication OVER s'allume sur l'écran.
OTSIDE	<ol style="list-style-type: none">1. Le poids est dans les limites. L'indicateur affiche OK.2. le poids est inférieur aux limites basses, un bip retentit et L'indication UNDER s'allume sur l'écran.3 Le poids est supérieur aux limites hautes. Un bip retentit et L'indication OVER s'allume sur l'écran.
HI	<ol style="list-style-type: none">1. Le poids est supérieur aux limites hautes. Un bip retentit et l'indication OVER s'allume sur l'écran.2. Le poids est inférieur aux limites hautes. L'indication UNDER s'allume sur l'écran.
LO	<ol style="list-style-type: none">1. Le poids est inférieur aux limites basses, un bip retentit et l'indication UNDER s'allume sur l'écran.2. Le poids dépasse les limites inférieures, l'indication OVER s'allume sur l'écran.

Remarque: le pesage de contrôle n'est disponible que lorsque le poids est supérieur à 20d

5.5.2 Réglage des limites pour le poids cible







- Maintenez  3 secondes en mode de pesée normal, l'affichage sera INSIDE

ABD PRO une marque de PMC MILLIOT

FABRICANT, DISTRIBUTEUR ET RÉPARATEUR DE BALANCES









9 Allée des épinettes ZI NORD 77200 Torcy – TEL : 01 60 05 90 35 – MAIL : contact@pmcmilliot.fr

Notice d'utilisation balance pèse-colis VW-L

- pressez  touche pour confirmer, l'écran affichera l0000. 0
- Entrez la valeur limite inférieure, en utilisant  pour déplacer les chiffres vers la droite et utiliser  pour incrémenter la valeur.
- pressez  pour confirmer, l'écran affichera h0000. 0
- Entrez la valeur limite supérieure, en utilisant  pour déplacer les chiffres vers la droite et utiliser  pour incrémenter la valeur.
- pressez  pour confirmer, l'affichage sera END, et va revenir à un mode de pesage normal

Remarque: pour supprimer des limites, entrez " 0000,0 kg «.

5.5.3 Définition des limites pour la quantité cible

- pressez  pour entrer en mode de comptage, affichage show 0
- Tenir  3 secondes en mode de comptage, l'affichage sera INSIDE.
- pressez  pour confirmer, l'écran affichera l00000
- Entrez la valeur limite inférieure, en utilisant  pour déplacer les chiffres vers la droite et utiliser  touche pour incrémenter la valeur.
- pressez  pour confirmer, l'écran affichera h00000
- Entrez la valeur limite supérieure, en utilisant  pour déplacer les chiffres vers la droite et utiliser  pour incrémenter la valeur.

ABD PRO une marque de PMC MILLIOT

FABRICANT, DISTRIBUTEUR ET RÉPARATEUR DE BALANCES

Notice d'utilisation balance pèse-colis VW-L

- pressez  pour confirmer, l'affichage sera END, et vous pouvez revenir à un mode de comptage normal

Remarque: pour supprimer des limites, entrez " 00000 «.

5.6 Accumulation

La balance peut être réglée pour cumuler manuellement en appuyant sur la touche



Avant l'opération, la balance doit être stable et revenir à zéro, accumulation disponible uniquement lorsque le poids est supérieur à 20d



5.6.1 Fonctionnement d'accumulation

- Placez la charge sur la plate-forme.
- pressez  quand l'indication STABLE est allumée.
- L'écran affichera la valeur totale enregistrée lorsque l'indication MR est allumé. Ces affichages ne s'afficheront que deux secondes.
- Retirez le poids du plateau
- Lorsque l'affichage devient nul et stable, placez le deuxième poids. On peut continuer jusqu'à ce que la mémoire soit pleine ou atteigne 99 éléments.

5.6.2 Rappel de mémoire

- Pour rappeler la mémoire, appuyez sur  entrez le point zéro.
- L'écran affichera la valeur totale enregistrée. Ces affichages ne s'afficheront que deux secondes.

5.6.3 Effacement de la mémoire

- pressez  Entrez le point zéro, l'écran affichera la valeur totale enregistrée
- pressez  toute valeur d'accumulation sera effacée de la mémoire et retour au mode de pesage normal.

ABD PRO une marque de PMC MILLIOT

FABRICANT, DISTRIBUTEUR ET RÉPARATEUR DE BALANCES

9 Allée des epinettes ZI NORD 77200 Torcy – TEL : 01 60 05 90 35 – MAIL : contact@pmcmilliot.fr

Notice d'utilisation balance pèse-colis VW-L





5.7 Comptage des pièces

Pour effectuer l'opération de comptage de pièces, on doit connaître le poids moyen des pièces. Procédez en posant un certain nombre de pièces à compter. La balance détermine le poids total et le divise par le nombre de pièces, ce que l'on appelle la quantité de référence. Le comptage est ensuite effectué sur la base du poids unitaire moyen calculé.

5.7.1 Entrer en mode comptage de pièces

- En mode de pesage normal, appuyez sur  pour accéder au mode de comptage de pièces et le signal PCS s'allume, l'écran sera affiché **0**

5.7.2 Opération de comptage de pièces

- pressez  pour changer la quantité de pièces, l'affichage sera **C00000**.
- Modifiez la quantité de pièces selon vos besoins en utilisant  pour déplacer les chiffres et en utilisant  pour changer la valeur
- Placer les objets destinés à l'échantillonnage sur la plateforme
- pressez  pour confirmer, l'écran affichera la quantité que vous avez définie
- Ensuite, peut ajouter des marchandises sur la plate-forme, l'affichage mettra à jour automatiquement la quantité de pièces

5.7.3 Quitter le mode de comptage de pièces

- pressez  pour revenir au mode de pesage normal, en mode de comptage

5.8 Pesage en mouvement

Il peut être utilisé pour mesurer le poids de charges en mouvements. Cette fonction peut être utilisée pour le pesage des animaux.

5.8.1 Entrer en mode de pesée en mouvement

ABD PRO une marque de PMC MILLIOT

FABRICANT, DISTRIBUTEUR ET RÉPARATEUR DE BALANCES

Notice d'utilisation balance pèse-colis VW-L

Tenir  enfoncé 2 secondes en mode de pesage normal, la balance se met en mode pesée en mouvement l'affichage illuminera le signal **ANI-ON**,

5.8.2 Opération de pesée en mouvement

- Apportez la charge sur la plate-forme
- Lorsque la charge quelques secondes se stabilise, la lecture sera verrouillée pendant quelques secondes
- On peut ajouter ou supprimer des charges et mettre à jour les valeurs de pesage indiquées.





5.8.3 Quitter le mode de pesée en mouvement

Pour désactiver la fonction de pesée de mouvement, maintenez  2 secondes enfoncées l'affichage revient au mode de pesée normal et le symbole animal s' éteint

5.9 Fonction de veille automatique

Il permet d'entrer en mode veille automatique pour économiser l'énergie de la balance Pour activer la fonction, veuillez vous référer au paramètre **SDBY> Y**

Opération:

- Tenir  3 secondes pour accéder au réglage du menu dans le pesage normal mode, affichage spectacle **u kg**
- pressez  jusqu'à ce que l'écran affiche **SDBY N**
- pressez  pour sélectionner l'option Y ou N
- pressez  pour confirmer
- pressez  pour quitter le menu et revenir au mode de pesage normal

Option	La description
SDBY y	<ul style="list-style-type: none">• Pour activer la fonction de veille automatique• Lorsque la balance n'était pas utilisée, 50 secondes plus tard, la balance passera en mode veille automatique, le dernier point clignotera

ABD PRO une marque de PMC MILLIOT

FABRICANT, DISTRIBUTEUR ET RÉPARATEUR DE BALANCES

9 Allée des épinettes ZI NORD 77200 Torcy – TEL : 01 60 05 90 35 – MAIL : contact@pmcmilliot.fr

Notice d'utilisation balance pèse-colis VW-L

	<ul style="list-style-type: none">Appuyez sur n'importe quelle touche ou ajoutez du poids sur la plate-forme (le poids doit être supérieur à 20d), l'affichage reviendra en mode de pesage normal
SDBY N	Pour désactiver la fonction de veille automatique





5.10 Réglage de la luminosité des LED

Il permet d'ajuster la luminosité LED pour l'indicateur, il a trois luminance H: lumière élevée; M: lumière



moyenne; L: faible luminosité

Pour activer la fonction, veuillez vous référer au paramètre **ledb-h**

Opération:

- Tenir  enfoncé 3 secondes pour accéder au réglage du menu dans le pesage normal mode, affichage spectacle **u kg**
- pressez  jusqu'à ce que l'écran affiche **ledb-h**
- pressez  pour sélectionner l'option
- pressez  pour confirmer
- pressez  pour quitter le menu et revenir au mode de pesage normal

5.11 Vérification des comptes internes

- pressez  pour allumer la balance.
- Tenir  pendant 3 secondes pendant l'autocontrôle pour vérifier les comptages internes.
- pressez  pour revenir au mode de pesage normal.







5.12 Réglage de la gravité locale

- pressez  pour allumer la balance

ABD PRO une marque de PMC MILLIOT

FABRICANT, DISTRIBUTEUR ET RÉPARATEUR DE BALANCES

Notice d'utilisation balance pèse-colis VW-L

- Tenir  &  ensemble 9 secondes pendant l'auto-vérification pour entrer la valeur de réglage de la gravité
- Libération  &  jusqu'à ce que l'écran affiche **1,00000**
- En utilisant valeur.  pour déplacer les chiffres vers la droite et utiliser  pour incrémenter
- pressez  pour revenir au mode de pesage normal

ABD PRO une marque de PMC MILLIOT

FABRICANT, DISTRIBUTEUR ET RÉPARATEUR DE BALANCES

9 Allée des epinettes ZI NORD 77200 Torcy – TEL : 01 60 05 90 35 – MAIL : contact@pmcmilliot.fr

6. PARAMÈTRES

6.1 RÉGLAGE DES PARAMÈTRES

Entrez dans le menu

- Tenir  enfoncé 3 secondes pour accéder au réglage du menu en mode de pesage normal, l'affichage sera " U KG ", et le signal FN sera allumé

Accéder au menu sélectionné

- pressez  pour confirmer ce qui sera affiché.

Sélectionnez le menu

- pressez  pour choisir le bloc de menu un par un.

Revenir au mode de pesée

- pressez  pour sortir du menu et quitter le mode pesage

6.2 BLOC DE MENU

Menu	Sous-menu	La description	Défaut
U	U KG	Pour sélectionner l'unité de pesage Options: kg / lb	kg
	U LB		
BUAD	Buad48	Pour sélectionner les options de débit en bauds: 4800/9600	9600
	Buad96		
rs	RS OFF	Pour désactiver la fonction de communication RS-232	RS CO
	RS CO	L'envoi de données continue	
	RS SCO	Envoyer des données en continu, lorsqu'elles sont stables	
	RS ST	Envoyez les données une fois, lorsqu'elles sont stables.	
	RS PR	Envoyer des données une fois, lorsque vous appuyez sur impression touche en mode imprimante	

ABD PRO une marque de PMC MILLIOT

FABRICANT, DISTRIBUTEUR ET RÉPARATEUR DE BALANCES

Notice d'utilisation balance pèse-colis VW-L

SDBY	SDBY Y	Pour activer la fonction de mode veille pour	N
	SDBY N	pour désactiver la fonction de mode veille	
filt	Filt-1	Pour régler les options de vitesse du filtre: 1/2/3/4/5	1
	Filt-2		
	Filt-3		
	Filt-4		
	Filt-5		
zéro	Zéro-0 ~ Zéro-9	Pour définir la plage de suivi zéro de 0d à 9d La plage par défaut est 0d	0d
L-AZ	L-AZ-0 ~ L-AZ-9	Pour régler le retour à zéro lors du déchargement, la plage de poids de 0d ~ 9d	0d
ledb	Ledb-h	Pour régler la luminosité des options	L
	Ledb-m	LED:	
	Ledb-l	H: haute lumière; M: lumière moyenne; L: faible luminosité	



ABD PRO une marque de PMC MILLIOT

FABRICANT, DISTRIBUTEUR ET RÉPARATEUR DE BALANCES

9 Allée des epinettes ZI NORD 77200 Torcy – TEL : 01 60 05 90 35 – MAIL : contact@pmcmilliot.fr

7. CALIBRAGE

1) Éteignez l'indicateur

2) Tenir  10 secondes et appuyez sur  ensemble pour allumer l'indicateur

3) Relâchez le  jusqu'à ce que l'écran affiche **d 5**

4) Appuyez sur  pour sélectionner la division (1/2/5/10/20/50) selon vos besoins

5) Appuyez sur  pour confirmer, l'affichage sera montré **p 0,00**

6) Appuyez sur  pour sélectionner le point décimal (0 / 0,0 / 0,00 / 0,000 / 0,0000) selon vos besoins

7) Appuyez sur  pour confirmer, l'affichage sera montré **PLEIN**

8) Appuyez sur  pour confirmer, le poids de pleine capacité actuel sera affiché, et

L'indicateur PCS sera allumé, utilisez  pour déplacer les chiffres vers la droite et l'agneau en dessous

les chiffres correspondants seront allumés, utilisez  pour incrémenter la valeur

9) Appuyez sur  pour entrer l'étalonnage du point zéro, l'affichage sera affiché **no load**

10) retirez la charge du plateau et assurez vous que le plateau est vide

11) Appuyez sur  pour confirmer pendant que l'indicateur stable est allumé, l'affichage sera **adload**

12) Chargez le poids d'étalonnage sur la plate-forme

13) Appuyez sur  pour confirmer, la dernière valeur de réglage sera affichée, pour changer la charge

valeur de poids en utilisant  pour déplacer les chiffres vers la droite et le signal sous le

les chiffres correspondants seront activés, en utilisant  touche pour incrémenter la valeur

14) Appuyez sur  pour confirmer, l'affichage sera montré **fin** et reviens au mode de pesée normal
l'étalonnage est alors terminé

Remarque: l'étalonnage peut être effectué en unités de pesage kg et lb à la pleine capacité de la balance.

ABD PRO une marque de PMC MILLIOT

FABRICANT, DISTRIBUTEUR ET RÉPARATEUR DE BALANCES

Notice d'utilisation balance pèse-colis VW-L

Poids d'étalonnage

Modèle	kg	livres
VW-L-3040-60	60 kilogrammes	120 livres
VW-L-3040-150	150 kilogrammes	300 livres
VW-L-4050-150	150 kilogrammes	300 livres
VW-L-4050-300	300 kilogrammes	600 livres
VW-L-5060-300	300 kilogrammes	600 livres
VW-L-5060-600	600 kilogrammes	1200 livres

ABD PRO une marque de PMC MILLIOT

FABRICANT, DISTRIBUTEUR ET RÉPARATEUR DE BALANCES

9 Allée des epinettes ZI NORD 77200 Torcy – TEL : 01 60 05 90 35 – MAIL : contact@pmcmilliot.fr

8. SORTIE RS-232

La balance peut être commandée avec une sortie RS-232 standard. Il peut être connecté à l'imprimante associée pour le réglage de l'imprimante, il doit entrer dans le menu de configuration pour sélectionner BAUD> BA 96; RS> RS PR, utilisez **TARE** touche pour sélectionner les options

8.1 Spécifications

Sortie RS-232 des données de pesée code

: ASCII

Vitesse de transmission 4800bps à 9600bps sélectionnables

8.2 RS-232 (connecteur de type D 9 broches)

Broche 2	RXD	Contribution	Réception de données
Broche 3	TXD	Production	Données de transmission
Broche 5	GND	-	Masse du signal

Connecteur D 9 broches:

Indicateur	Ordinateur
Broche 2: _____	Broche 3
Broche 3: _____	Broche 2
Broche 5: _____	Broche 5

8. 3 Protocole de sortie continue

Byte	1	2	3	4	5	6	7	8	9	10	11	12	13
	+	<20>	<20>	1	5	0	.	0	k	g	<CR>	<LF>	
	-	<20>	<20>	<20>	5	0	.	0	k	g	<CR>	<LF>	
	O	L											

Non.	La description
1	Signe positif ou négatif; alphabet: O
2 ~ 8	7 bits, données de poids avec point décimal Unité de
9 ~ 10	pesée
11 ~ 12	Terminator
<20>	Espace

8.4 Format d'impression

150,0 kg

ABD PRO une marque de PMC MILLIOT

FABRICANT, DISTRIBUTEUR ET RÉPARATEUR DE BALANCES

9. DONNÉES TECHNIQUES

9.1 Spécifications générales

MODÈLE	VW-L-3040		VW-L-4050		VW-L-5060	
Capacité	60 kilogrammes	150 kilogrammes	150 kilogrammes	300 kilogrammes	300 kilogrammes	600 kilogrammes
Lisibilité	5 g	10 grammes	10 grammes	20g	20g	50 grammes
Max. Divisions	15000d					
Unités de pesage	kg / livre					
Afficher	Affichage LED chiffres 52 mm					
Taille du plateau (mm)	300 x 400		400 x 500		500 x 600	
Logement	Indicateur en plastique ABS et plateau en acier inoxydable					
Interface	Norme de sortie RS232					
Opération Température	0 ° C - + 40 ° C / 32 ° F - 104 ° F					
Puissance	Adaptateur secteur 5V / 1000mA, batterie au lithium rechargeable 3.7V / 4Ah					
Vie de la batterie	Environ 50 heures					
Clavier	7 touches					
Dimensions (L x P x H) mm	300 x 415 x 603		400 x 515 x 809		500 x 615 x 879	
Poids net	16,4 kg		18,3 kg		65,4 kg	
Poids brut	17 kg		19 kg		66 kg	

9.2 Dimension globale

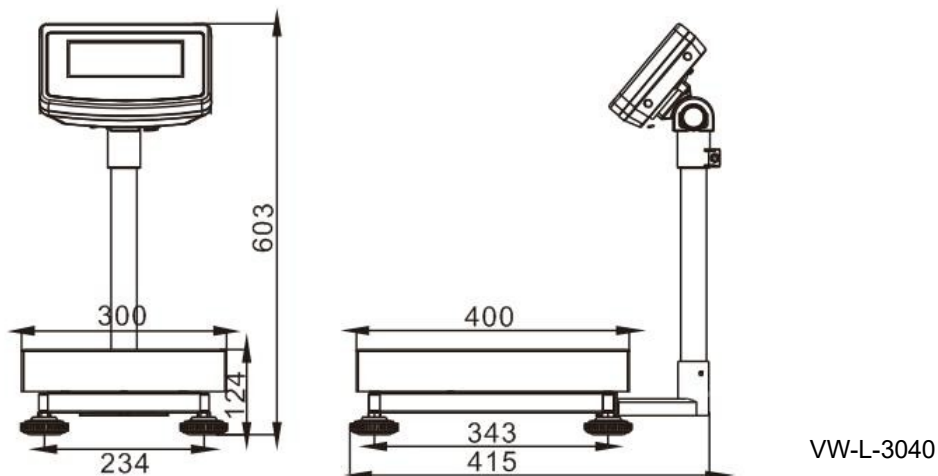

ABD PRO une marque de PMC MILLIOT

FABRICANT, DISTRIBUTEUR ET RÉPARATEUR DE BALANCES

9 Allée des épinettes ZI NORD 77200 Torcy – TEL : 01 60 05 90 35 – MAIL : contact@pmcmilliot.fr

Notice d'utilisation balance pèse-colis VW-L

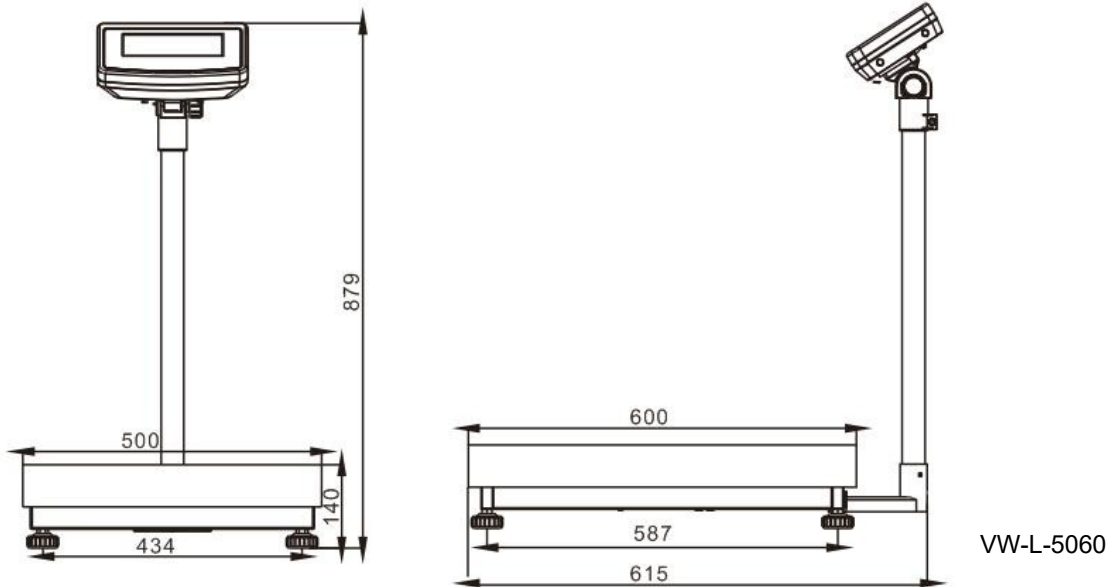
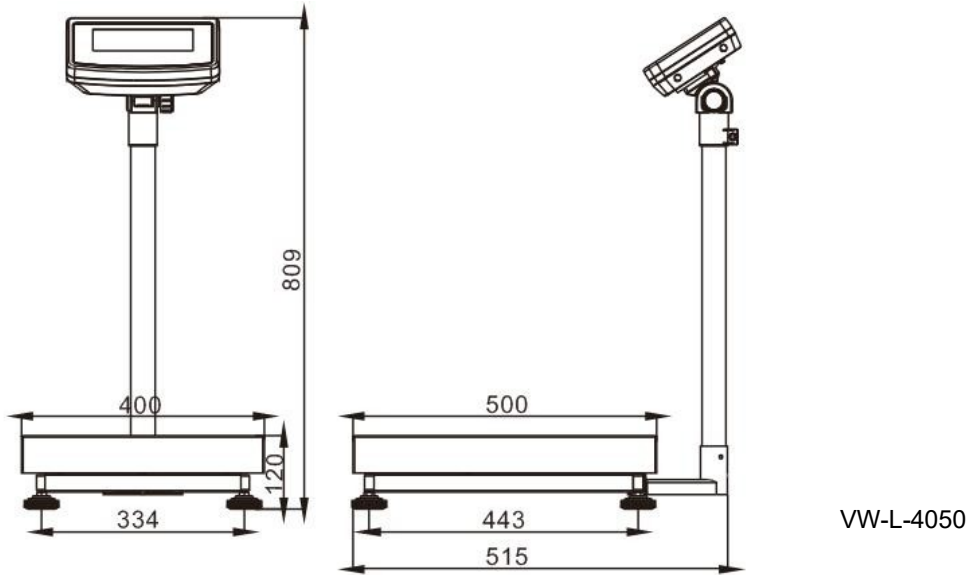

ABD PRO une marque de PMC MILLIOT

FABRICANT, DISTRIBUTEUR ET RÉPARATEUR DE BALANCES

10. CODES D'ERREUR

Message d'erreur	La description	Solution
Err 4	Erreur de réglage du zéro	Plage de réglage du zéro dépassée en raison de la mise en marche (4% max) Assurez-vous que la plate-forme est vide.
--ol--	Surcharge	Retirez la charge. Réétalonner

ABD PRO une marque de PMC MILLIOT

FABRICANT, DISTRIBUTEUR ET RÉPARATEUR DE BALANCES

9 Allée des epinettes ZI NORD 77200 Torcy – TEL : 01 60 05 90 35 – MAIL : contact@pmcmilliot.fr